

Vakuový podavač

Biopel

Vakuový podavač byl navržen pro vzdálenou dopravu pelet z externího sila do kotelny. Variabilita provedení umožňuje sběr pelet buď se shora pomocí povrchového sběrače, nebo pomocí spodního sběrače, která je umístěna na dně sila na pelety. Vakuový podavač je schopen bezpečně dopravovat pelety na vzdálenost 8m s maximální vertikální výškou mezi sběračem a kotlem 6m.

Vakuový podavač pracuje periodicky. Nejdříve se nasávají pelety. Jakmile je vakuový podavač plný, nasávání se pozastaví. Klapka vakuového podavače se otevře a pelety se vysypou do násypky u kotle. Poté závaží na klapce klapku zavře a celý cyklus nasávání se opakuje až je násypka kotle naplněna peletami. Nasávání je ukončeno ve chvíli, kdy se klapka nezavře, jelikož je zaseknuta o vytvořenou hladinu pelet.



1. BALENÍ

Následující díly najdete v balení vakuového podavače:

1. 1ks vakuový podavač
2. 1ks povrchový sběrač s motorem
3. 1ks spodní sběrač bez motoru
4. 10m PVC hadice
5. 1ks prachový kontejner s víkem
6. 1ks cyklon – separátor prachu
7. 1ks Napájecí kabeláž
8. Spojovací materiál
9. 5ks kovové spony

2. INSTALACE

Následujte uvedené kroky pro správnou montáž zařízení. Jednotlivé kroky jsou uvedeny chronologicky. Začněte tedy kontrolou chodu klapky a poté postupujte dle jednotlivých podkapitol, až k aktivaci a nastavení řídicí jednotky na kotli.

2.1. Kontrola chodu klapky

Klapka vakuového podavače je zásadním komponentem celého zařízení. Klapka se periodicky otevírá, aby vysypala pelety do násypky kotle. Po vysypání pelet se znovu zavře a proces nasávání pelet se opakuje. Její chod musí být nastaven tak, aby nedocházelo k následujícím chybovým stavům:

- Zaseknutí pelet o zavírající se klapku. Důvod: klapka se zavírá příliš rychle.
- Nedovření klapky po vysypání pelet. Důvod: špatně nastavené závaží na klapce.

V obou případech je důvodem špatné funkce klapky špatná poloha závaží na klapce. Závaží má za úkol klapku po vysypání pelet znovu zavřít. Závaží ale musí být nastaveno tak, aby se klapka zavírala pomalu, aby všechny pelety z vakuového podavače vypadly do násypky a zároveň aby se klapka dovřela a těsnila při aktivaci dalšího cyklu nasávání.

! Pozor obě závaží upravujte stejným způsobem, symetricky tak, aby byly obě závaží vždy ve stejné poloze. Klapka by se jinak vychylovala a nedoléhala by v celém svém obvodu k těsnící gumě na vakuovém podavači.

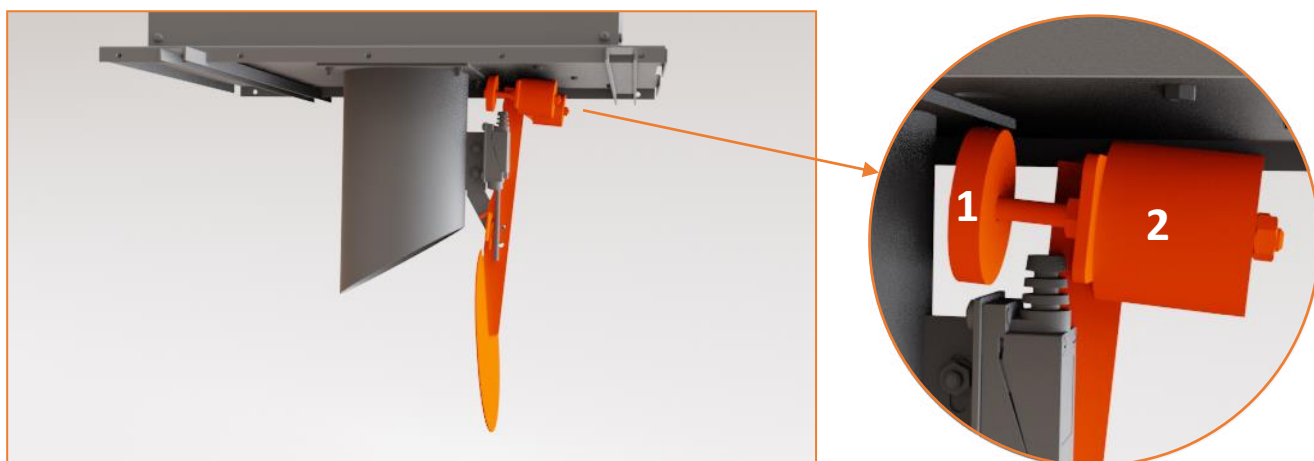

1. **Závaží č. 1** má za úkol zpomalit zavírání klapky tak, aby nedošlo k zaseknutí padajících pelet při rychlém zavření klapky, pokud se pelety ještě nestihly z vakuového podavače vysypat. Pokud chceme zpomalit zavírání klapky, vyšroubujeme závaží směrem doleva, viz obrázek níže.

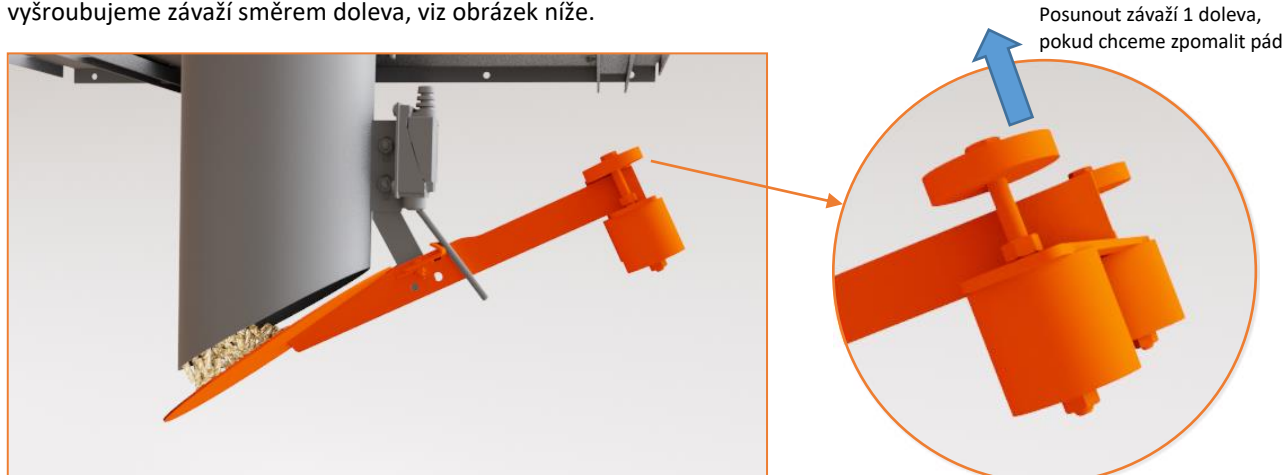

2. **Závaží č. 2.** Pokud se klapka nedovře a zůstane napůl v otevřené poloze, pak je nutné posunout závaží číslo 2 doprava tak, aby větší váha tlačila na dovření klapky. Alternativně můžete posunout závaží č. 1 doprava, aby opět tlačilo na úplné zavření klapky. Posunem závaží č. 1 doprava ale zrychlíte zavírání klapky. Nikoliv pouze její dovření.

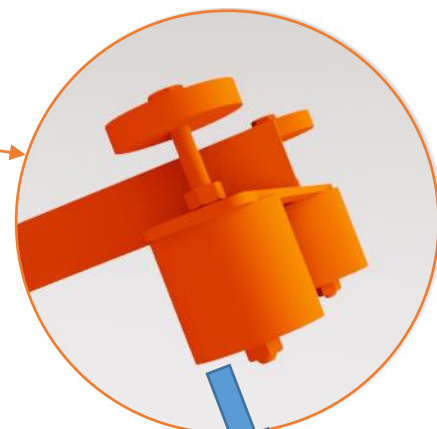
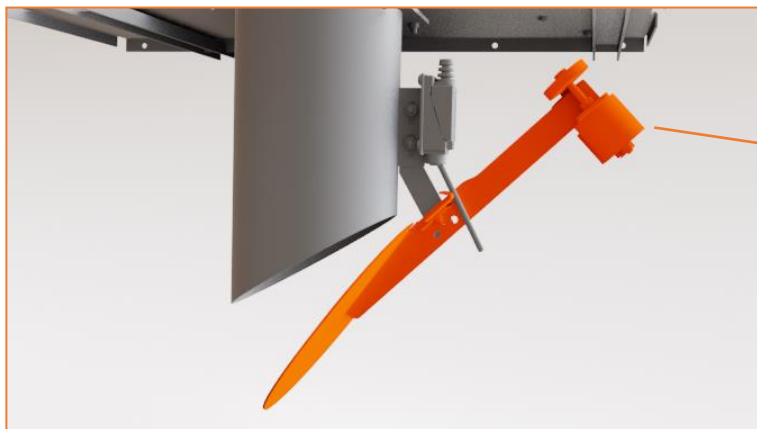

Posunout závaží 2 doprava, pokud se klapka nedovírá.

Rekapitulace: závaží č. 1 ovlivňuje rychlost zavírání klapky. Čím více je posunutě doleva, tím pomaleji se klapka zavírá. Pokud je klapka nedovřená, posunutím závaží č. 2 doprava docílíte dovření klapky.

Správná pozice klapky: klapka musí být, po vyspání pelet, skoro dovřená. Není problém, pokud zůstane klapka cca 1cm nedovřená (ne více). Pelety se tak o zavřenou klapku nezaseknou, mohou se stále dovysypat a zároveň při aktivaci nasávání vakuový podavač klapku může přisát a dovřít úplně. Ideální pozice zavřené klapky je znázorněna na obrázku vpravo.

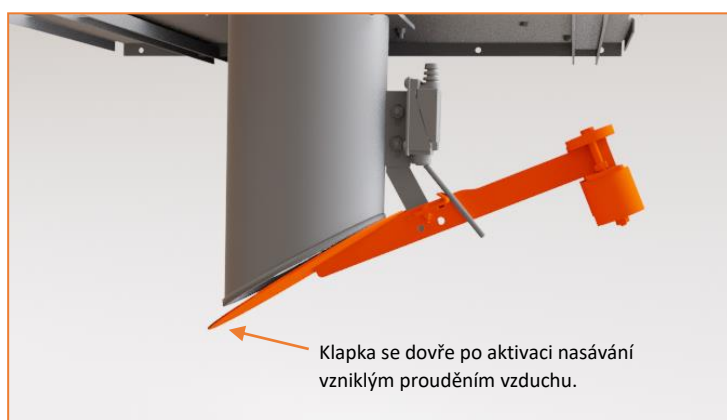

Klapka se dovře po aktivaci nasávání vzniklým prouděním vzduchu.

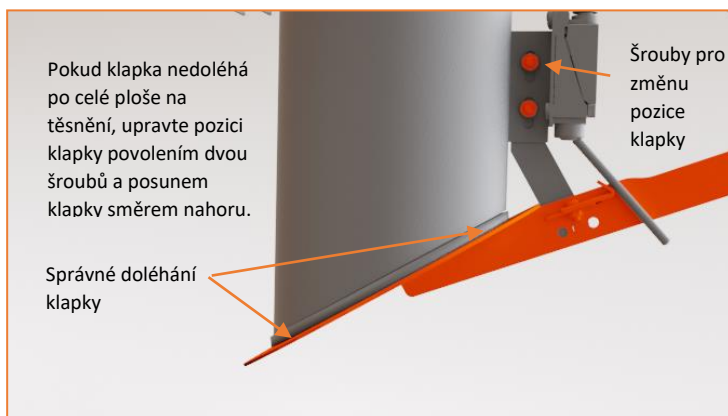

Pokud klapka nedoléhá po celé ploše na těsnění, upravte pozici klapky povolením dvou šroubů a posunem klapky směrem nahoru.

Správné doléhání klapky

Šrouby pro změnu pozice klapky

Klapka musí přiléhat po celém obvodu těsnění. Pokud se při zavřené klapce objeví mezera mezi těsněním a klapkou, je třeba upravit pozici klapky povolením vyznačených šroubů.

Šrouby povolte, přitiskněte uvolněnou klapku na těsnění po celé jeho ploše a poté šrouby opět přitáhněte.

Vlevo na obrázku vidíte, jak má klapka na těsnění správně doléhat. Kritické body doléhání označeny šipkou.

Elektrický spínač musí být při zavřené klapce sepnutý, tak aby se spustilo automatické sání. Pokud se klapka zavřela, ale spínač se nesepnul (jde slyšet hlasité kliknutí na kontaktu), pak upravte pozici červeně zvýrazněného táhla na obrázku níže směrem doprava, než se spínač sepne.

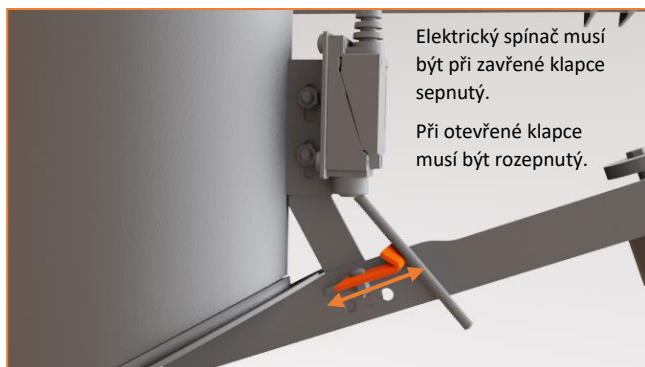

Elektrický spínač musí být při zavřené klapce sepnutý.
Při otevřené klapce musí být rozepnutý.



Při otevřené klapce musí být elektrický kontakt rozepnut tak, aby bylo sání přerušeno. Například v případě, že je násypka peletami naplněna a klapka se zasekla o naplněnou hladinu pelet v násypce. V takovém případě je klapka otevřena, elektrický spínač rozepnut a jednotka čeká na pokles hladiny pelet. Jakmile hladina pelet poklesne pod úroveň klapky, klapka se zavírá, elektrický spínač se sepne a proces sání nových pelet se opět aktivuje.



Kontrolu klapky provádějte v horizontální poloze vakuového podavače tak, abyste byli schopni zkontrolovat samovolné zavírání klapky. Hranu vakuového podavače můžete položit na stůl, druhou rukou vakuový podavač přidržte v horizontální poloze a zkontrolujte zavírání klapky pomocí druhé ruky.

Klapka je nastavována ve výrobě tak, aby plnila svou funkci. Proto se dá předpokládat, že není nutné upravovat pozici závaží, nebo množství závaží na klapce. Je ale každopádně nutné tento proces kontroly chodu klapky provést. Ujistíte se tak, že klapka funguje jak má a zajistíte tak bezproblémový chod zařízení. Zkontrolujte také, zdali je klapka nepoškozená a plně funkční. Jakékoliv mechanické poškození při přepravě a manipulaci s vakuovým podavačem může způsobit nesprávnou funkci zařízení.

2.2. Instalace na násypku

Instalace na kompaktní násypku kotle Biopel se provádí v několika po sobě jdoucích krocích. Postupujte dle popisu níže. Během umísťování vakuového podavače na násypku dbejte zvýšené opatrnosti, aby nedošlo k poškození klapky vakuového podavače.

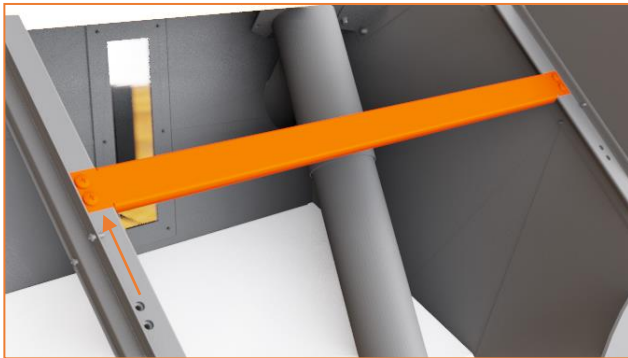

Začněte tím, že posunete vyznačenou rozpěrku směrem na novou pozici směrem nahoru tak, aby tato rozpěrka nezavazela při instalaci vakuového podavače. Rozpěrka je přichycena 4ks šroubů. Ty povolte a umístěte rozpěrku na novou pozici, viz obrázek.

Umístěte na násypku 2ks podpůrných tyčí, na které poté umístíte vakuový podavač. Dále umístěte vakuový podavač na násypku dle obrázku výše.

Pro násypku 150Kg se tyto tyče nepoužijí. U 150Kg násypky se vakuový podavač pokládá přímo na násypku.



Dbejte na to, abyste při pokládání vakuového podavače nepoškodili klapku. Finální pozice vakuového podavače, viz obrázek vpravo.



Nic v kompaktní násypce nesmí bránit plnému otevření a zavření klapky. Klapka při jejím chodu nesmí na nic narážet a nesmí ani drhnout. Pokud by se klapka otvírala a zavírala ztěžka, pak je nutné malinko povolit matici na čepu, kolem kterého se klapka otáčí. Matice je opatřena gumovou vložkou, aby nemohlo dojít k jejímu samovolnému otáčení a povolení. Pokud povolíte tuto matku příliš, dojde poté k vyklání klapky směrem doleva a doprava, což není dobře.



Matku povolte jen minimálně tak, aby se mohla klapka svobodně zavírat a otevírat bez drhnutí.

2.3. Instalace sběrače

Existují 2 typy sběračů pelet. Povrchový sběrač s motorem nebo spodní sběrač bez motoru. Spodní sběrač se používá u násypků, které mají své dno svedeno do jednoho úzkého místa. Povrchový sběrač se používá všude tam, kde není možné dno svest do jednoho místa. Níže se dozvíte o instalaci obou varianty. Postupujte v montáži dle varianty vámi zvoleného sběrače pelet.

2.3.1. Instalace povrchového sběrače

- 1) Zapojte PVC hadici na výstup z vakuového podavače, viz obrázek č. 1. Spoj zajistěte kovovou sponou a pevně ji utáhněte tak, aby PVC hadice pevně držela a zároveň nebyla poškozena přílišným stiskem kovové spony.
- 2) PVC hadici natáhněte nad silo s peletami tak, aby hadice nebyla zamotaná. Bez zbytečných ohybů, co nejpříměji tak, aby se pelety v hadici pohybovaly bez zaseknutí nebo hromadění na jednom místě. Hadici zafixujte ve finální pozici pomocí vámi zvoleného fixačního materiálu (šňůra, drát, objímky).

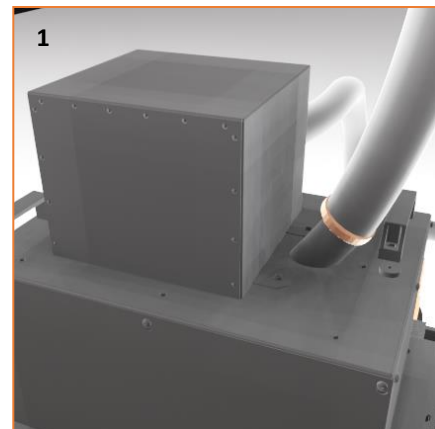
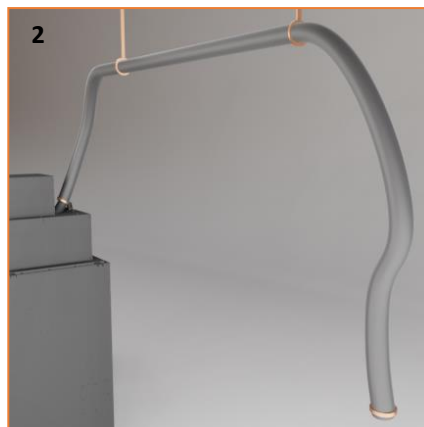

- 3) Druhý konec PVC hadice připojte na povrchový sběrač a zajistěte kovovou sponou.
- 4) Povrchový sběrač poté umístěte doprostřed sila, na povrch pelet.

Hadice nad povrchovým sběračem musí být dostatečně dlouhá, aby se sběrač při postupném poklesu pelet dostal až na dno sila. Zároveň musí být hadice nad sběračem volná tak, aby se mohl sběrač pohybovat po celé ploše sila.



Povrchový sběrač každých 10s mění směr svého otáčení tak, aby nedošlo k zamotání hadice. I tak musí být hadice nad sběračem volná natolik, aby umožnila otáčení a pohyb sběrače po silu.

2.3.2. Instalace spodního sběrače

- 1) Zapojte PVC hadici na výstup z vakuového podavače, viz obrázek č. 1. Spoj zajistěte kovovou sponou a pevně ji utáhněte tak, aby PVC hadice pevně držela a zároveň nebyla poškozena přílišným stiskem kovové spony.
- 2) Hadici natáhněte ke dnu sila s peletami tak, aby hadice nebyla zamotaná. Bez zbytečných ohybů, co nejpříměji tak, aby se pelety v hadici pohybovaly bez zaseknutí nebo hromadění na jednom místě. Hadici zafixujte ve finální pozici pomocí vámi zvoleného fixačního materiálu (šňůra, drát, objímky).
- 3) Hadici spojte se spodním sběračem (připojte ji do spodní trubky spodního sběrače – tudy se budou nasávat pelety) a zafixujte pomocí kovové spony.

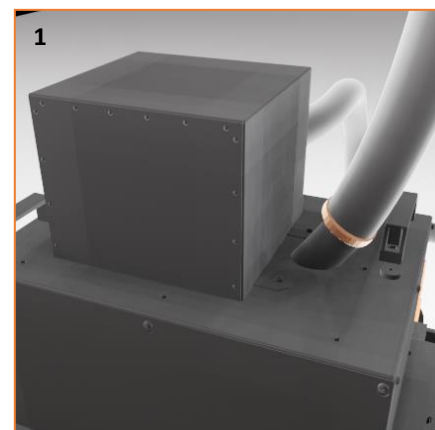

- 4) Ve verzi se spodním sběračem se nepoužívá cyklon s prachovým kontejnerem. Hadice s prachem se vrací zpět do sila a je zapojena přímo do spodního sběrače. Propojte tedy druhou PVC hadici na jednom konci s ventilátorem vakuového podavače a na druhém konci s horní trubkou spodního sběrače.
- 5) Spodní sběrač umístěte na dno násypky.

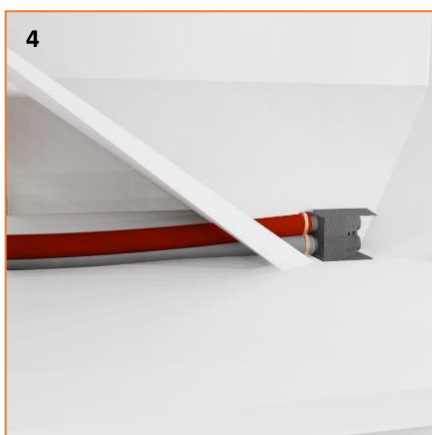
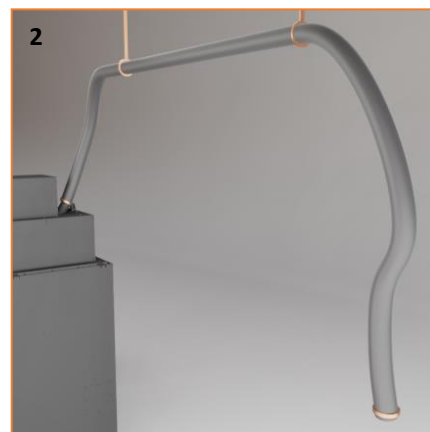
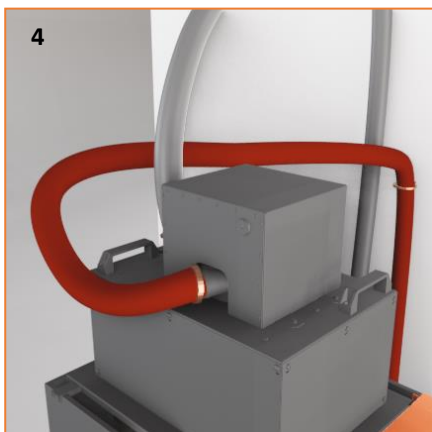

Spodní sběrač funguje tak, že jsou z něj pelety nasávány spodní trubkou do vakuového podavače. Zároveň je vzduch vystupující z vakuového podavače sveden zpět a připojen na horní trubku vakuového podavače. Vzniklý výtěr z vracejícího se vzduchu rozpožhuje pelety v silu a ty jsou poté nasávy spodní hadicí směrem do vakuového podavače.

Proto u této instalace není nutné používat prachový kontejner a cyklon, jelikož je prach z pelet opětovně sveden do sila. Proto je ale nutné zajistit těsnost sila tak, aby vířící se prach v silu neunikal do místnosti, a to především v situaci, kdy v silu pelety začnou docházet. V takové situaci je víření prachu v silu největší a je nutné zajistit jeho těsnost.

2.4. Instalace prachového kontejneru



Pozor **prachový kontejner a cyklon se instaluje jen v případě použití s povrchným sběračem pelet. Pokud použijete spodní sběrač, tuto kapitolu vynechejte.**

- 1) Kolem otvoru ve víku prachového kontejneru naneste tenkou vrstvu silikonu. Spojte cyklon s víkem prachového kontejneru pomocí 4ks šroubů, podložek a matic. Spoj musí být těsný tak, aby ze spoje mezi víkem a cyklonem neunikal prach z plet.
- 2) Na horní výstup cyklonu můžete zapojit PVC hadici, která vyvede případný zbytkový prach ven z místnosti. Pokud možnost vyvedení hadice z cyklonu nemáte, ponechte horní otvor cyklonu otevřen. Mějte na paměti, že po naplnění prachového kontejneru začne prach z cyklonu vylétat ven. Proto vždy pravidelně prachový kontejner vyprazdňujte, aby prach z cyklonu ven nevyhlátával.
- 3) Na horní výstup cyklonu můžete zapojit PVC hadici, která vyvede případný zbytkový prach ven z místnosti. Pokud možnost vyvedení hadice z cyklonu nemáte, ponechte horní otvor cyklonu otevřen.



- 4) Na boční vývod z cyklonu připojte PVC hadici, která následně povede k vakuovému podavači, kde PVC hadici spojte s bočním výstupem z ventilátoru. Spojy pojistíte kovovými sponami tak, aby nehrozilo vypadnutí hadice. Pozor na přílišné dotažení spony, může dojít k poškození PVC hadice.
- 5) Celkovou sestavu s prachovým filtrem a cyklonem můžete vidět na obrázku číslo 4.

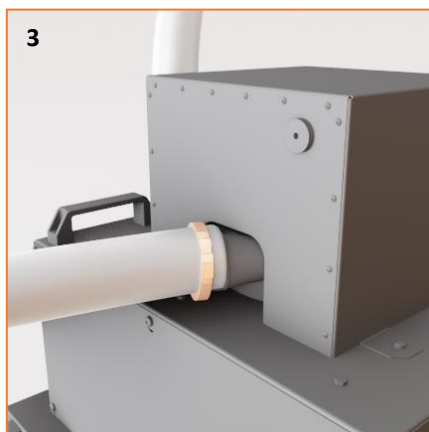

2.5. Elektrické zapojení

Elektrické zapojení se provádí v následujících krocích:

- 1) Propojení povrchového sběrače (v případě jeho použití).
- 2) Propojení vakuového podavače s řídicí jednotkou kotle.
- 3) Zapojení vakuového podavače do zdroje napájení 230V/50Hz.

2.5.1. Propojení povrchového sběrače

Povrchový sběrač zapojte do adekvátního konektoru u vakuového podavače. Kabel musí být veden tak, aby nemohlo dojít k jeho poškození, a musí být uchycen tak, aby dovoloval pohyb povrchového sběrače po silu. Kabel tedy na straně silu musí být volný, aby se sběrač mohl pohybovat.

! Pozor **nezapomeňte na to, že jak hladina pelet v silu klesá, klesá s ní i povrchový sběrač. Proto musí mít kabel sběrače dostatečnou rezervu, aby se při poklesu hladiny pelet kabel nenapnul a sběrač na kabelu nezačal vyset.**

2.5.2. Propojení vakuového podavače s řídicí jednotkou kotle

Řídicí jednotka Biopelu MINI je umístěna pod horním oranžovým víkem kotle. Toto víko je připevněno 2ks křížových šroubů v zadní části víka. Povolte šrouby a vyjměte oranžový kryt kotle.

Propojovací kabel vede z bílé pojistné skříně z vakuového podavače do svorky na řídicí jednotce s označením „VACUUM“. Zde zapojte propojovací kabel z vakuového podavače. Nezapomeňte připojit žlutooranžový drát kabelu na uzemňovací svorkovnici.

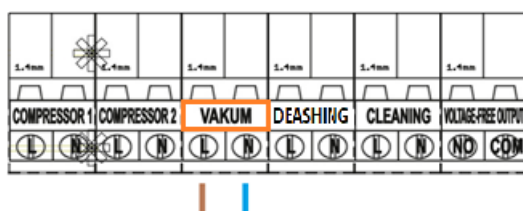

Kabel do řídicí jednotky protáhněte zezadu kotle, skrz otvory, bočními šachtami až k řídicí jednotce kotle. Na obrázku vyznačeno červenými šipkami.



2.5.3. Zapojení vakuového podavače do zdroje napájení.

Napájení vakuového podavače je realizováno prostřednictvím pojistné (bílé) skříně, která je umístěna uvnitř vakuového podavače.

Napájecí kabel je vyveden ven z vakuového podavače, tudíž už nezbývá než jej jen zapojit do zásuvky.

Pojistná skříň chrání řídicí jednotku proti vysokému proudovému zatížení při startu vakuového podavače, a tudíž napájení musí být vždy realizováno společně s touto pojistnou skříní. Jinak by hrozilo riziko poškození řídicí jednotky kotle.

Červeně označen kabel vedoucí do řídicí jednotky kotle.
Modře označen napájecí kabel 230V/50Hz vedoucí do napájecí zásuvky.

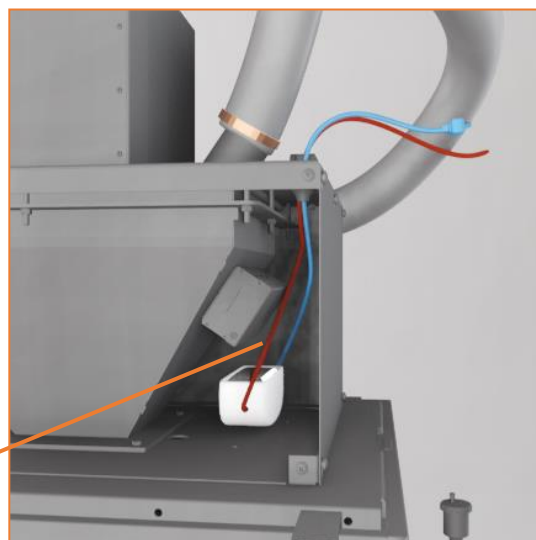

2.6. Aktivace a nastavení

Otestujte vakuový podavač v Instalačním nastavení, Ruční provoz, Vakuový podavač. Po jeho aktivaci se systém sepne a začne nasávat pelety, pokud je klapka vakuového podavače zavřena a elektrický spínač klapky sepnut.

Pokud by se vakuový podavač po jeho aktivaci v ručním režimu nespustil, je nutné zkontrolovat:

- zdali je klapka vakuového podavače zavřená
- zdali je při zavření klapce sepnut elektrický spínač klapky – pokud ne, je nutné seřídít táhlo elektrického spínače, viz konec kapitoly 2.1.
- zkontrolovat elektrické zapájení pojistné skříně: tedy napájení do zásuvky, kabel vedoucí do řídicí jednotky kotle, kabel vedoucí do ventilátoru vakuového podavače (ten je zapojen již během výroby).

! Vakuový podavač aktivujete v Menu řídicí jednotky – Instalační nastavení – Vakuový podavač – Zapnuto.

Vakuový podavač pracuje periodicky. Po aktivaci dojde k nasávání pelet do vakuového podavače. Nasávání je aktivní po stanovený čas. Po deaktivaci nasávání se klapka otevře a pelety se vysypou do kompaktní násypky. Pokud vše funguje jak má, klapka se poté zavře a po opětovné aktivaci dojde k opětovnému spuštění dalšího cyklu nasávání.

Důvody proč se cyklus nasávání opětovně nespustí:

- Klapka se zavírá moc rychle a dochází k zaseknutí vyspávajících se pelet o zavírající se klapku.
- Klapka se nedovírá a zůstává v otevřené poloze. Elektrický spínač není sepnut a nasávací cyklus se tak nespustí.

V obou případech je nutné upravit zavírání klapky změnou polohy závaží 1 a 2. Viz kapitola 2.1.

Ve chvíli kdy je hladina pelet v kompaktní násypce na maximu, klapka vakuového podavače se o hladinu pelet zasekne a nedojde k jejímu zavření, dokud hladina pelet v kompaktní násypce znovu neklesne. V tu chvíli se klapka znovu zavře a celý systém se uvede opětovně do chodu.

Klapka je zaseknutá o hladinu pelet.

Elektrický spínač je rozepnut.

Nasávání pelet je pozastaveno.

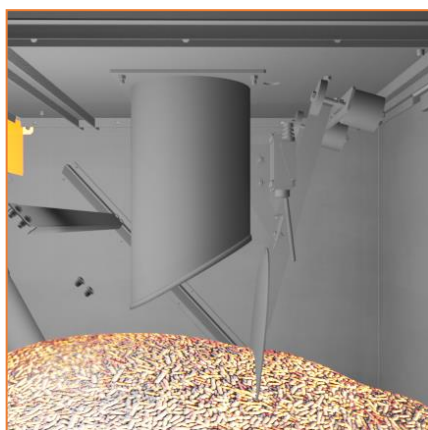

Pelety poklesly pod úroveň klapky. Klapka se tedy zavřela.

Elektrický spínač je sepnut.

Nasávání pelet je aktivováno, dokud se opět klapka nezasekne o hladinu pelet.

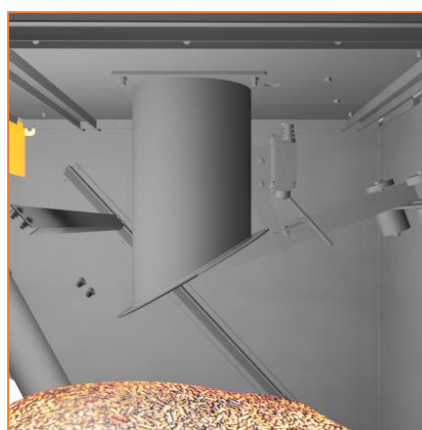

Instalační nastavení, Vakuový podavač:

- **On** – aktivace vakuového systému
- **Off** – deaktivace vakuového systému
- **Provozní doba** – jak dlouho bude každý den podavač v provozu. Za tuto dobu by měl podavač doplnit kompaktní násypku peletami. Pokud je Provozní doba delší než vakuový podavač potřebuje k naplnění násypky, zůstává podavač v aktivním stavu, kdy čeká na pokles hladiny pelet a tu poté stále doplňuje až do vypršení celého času v „Provozní době“. Poté se vakuový podavač deaktivuje.
- **Hodina zapnutí 1 a 2** – čas zapnutí vakuového podavače. Ten poté pracuje po dobu, která je definována ve funkci „Provozní doba“.
Můžete si tak nastavit, že podavač spustí v době, kdy nejste doma. Nebo naopak že nespustí během noci, jelikož nasávání pelet je hlučný proces díky ventilátoru ve vakuovém podavači. Tyto doby si můžete nastavit celkem 2. Tedy 2x během dne se vakuový podavač může v určený čas spustit.
- **Čas chodu** – Jedna perioda nasávání pelet, doporučujeme cca 80s. Je to doba, po kterou se pelety nasávají do vakuového podavače. Poté se nasávání pozastaví, po dobu specifikovanou ve funkci „Čas pauzy“, aby mohlo dojít k vysypání pelet do násypky.
- **Čas pauzy** – Perioda vysypávání pelet do násypky, doporučujeme 20s. Poté se klapka opětovně zavře a spustí se nový cyklus nasávání, který bude trvat po dobu specifikovanou ve funkci „Čas chodu“.

2.7. Údržba

- Pravidelně kontrolujte množství prachu v prachovém kontejneru a periodicky jej vyprazdňujte.
- Kontrolujte čistotu klapky a její dovírání a těsnost.
- Kontrolujte spínání a rozepínání elektrického kontaktu:
 - Otevřená klapka = spínač rozepnut
 - Zavřená klapka = spínač sepnut
- Kontrolujte hadice a jejich průchodnost. Hadice nesmějí být zamotané. Nesmějí mít zbytečné ohyby a zatačky, což způsobuje snížení výkonu nasávání. Vedení hadic musí být z vakuového podavače co sběrače co nejpřímější. V hadicích nesmí být vyšší vrstva zbytkového prachu z pelet. Ta by mohla způsobit ucpání hadice peletami nebo snížení výkonu sání.

3. ZÁRUČNÍ PODMÍNKY, OBECNÉ POKYNY

Níže uvedené body je nutné splnit nejenom pro splnění záručních podmínek, ale také pro zajištění správnosti instalace z pohledu platných norem, bezpečnosti a z pohledu zajištění bezproblémového chodu kotle

1. Kotle Biopel a jeho příslušenství smí instalovat pouze firma s platným oprávněním provádět jeho instalaci a údržbu. Na instalaci musí být zpracován projekt dle platných předpisů.
2. Otopný systém musí být napuštěn vodou, která splňuje požadavky ČSN 07 7401 a zejména její tvrdost nesmí přesáhnout požadované parametry. Použití nemrzoucích směsí není výrobcem doporučováno.
3. Připojení kotle do systému musí být provedeno dle platných předpisů a norem.
4. Kotel Biopel a jeho příslušenství musí být instalován v samostatné kotelně, speciálně upravené pro vytápění. Kotelna musí mít dostatečný prostor pro instalaci a údržbu kotle. Musí být zajištěna dostatečná cirkulace čerstvého vzduchu pro spalování.
5. Kotel a jeho příslušenství nesmíte nikdy instalovat na otevřených prostorech nebo balkonech, v prostorách obývaných lidmi, jako je kuchyně, obývací pokoj, koupelna, ložnice, v prostorech, kde jsou výbušné a hořlavé materiály.
6. Kolem kotle a násypky na pelety by měl být zajištěn minimální manipulační prostor od překážky, a to: 60cm zezadu a z bočních stran, 100cm ze přední části kotle a násypky.
7. Při instalaci i při provozu kotle je nutno dodržovat bezpečnou vzdálenost 200 mm od hořlavých hmot.
8. Za záruční palivo se pokládají pelety vyrobené pouze ze dřeva, o jejich průměru od 6 do 8mm.
9. Výrobce nezodpovídá za kvalitu paliva, ve smyslu kvality spalování, množství popela či za četnost čištění kotle díky tomu, že tyto skutečnosti ovlivňují pouze vnější vlivy jako kvalita pelet, prach a vlhkost v peletách, komínový tah či správné nastavení spalovacího procesu.

10. Dojde-li k nebezpečí vzniku a vniknutí hořlavých par či plynů do kotelny, nebo při pracích, při kterých vzniká přechodné nebezpečí požáru nebo výbuchu (lepení podlahových krytin, nátěry hořlavými barvami, apod.), musí být kotel včas před zahájením prací odstaven z provozu.
11. Po ukončení topné sezóny je nutno důkladně vyčistit kotel a jeho příslušenství včetně kouřovodu. Kotelnu nutno udržovat v čistotě a suchu.
12. Je zakázáno zasahovat do konstrukce a elektrické instalace kotle a jeho příslušenství.
13. Výrobce nezodpovídá za poškození vzniklé neodborným nastavením či neodbornou obsluhou výrobku.
14. Výrobce nezodpovídá za rez vzniklou na kotli a jeho součástech, jelikož tato je dána vždy a pouze vnějšími vlivy, jako vlhkostí v místnosti, palivu nebo díky neodborné instalaci bez ochrany kotle proti nízkoteplotní korozi.
15. Výrobce nezodpovídá za poškození dílů způsobené manipulací, přepravou, špatným nastavením nebo nesprávným užíváním nebo jiným vnějším zaviněním, které není přímo vztažné k funkci jednotlivých komponentů kotle.
16. Za instalaci kotle, přídatných zařízení kotle a za jeho správné nastavení a spuštění zodpovídá vždy montážní firma, která realizovala prodej kotle koncovému zákazníkovi.
17. V případě, že bylo dohodnuto o držení záručních podmínek třetí stranou (např. tzv. spouštěcí firma), pak musí být takto uvedeno a odsouhlaseno 3 stranami, a to prodejcem kotle, spouštěčem kotle a koncovým zákazníkem. Všechny zmíněné subjekty s tímto musejí souhlasit a musí tak být uvedeno s podpisy všech v dodatku záručního listu.

4. PLATNÉ NORMY A PŘEDPISY

Platné normy, které je nutné dodržet během instalace a provozu kotle. Tyto informace jsou určeny instalatérským firmám provádějícím instalaci a spuštění kotle.

Požární předpisy:

ČSN 06 1008	Požární bezpečnost tepelných zařízení.
ČSN EN 13 501-1+A1	Požární klasifikace stavebních výrobků a konstrukcí staveb - Část 1: Klasifikace podle výsledků zkoušek reakce na oheň.

Elektrická síť:

ČSN 33 0165	Elektrotechnické předpisy. Značení vodičů barvami nebo číslicemi. Prováděcí předpisy.
ČSN 33 1500	Elektrotechnické předpisy. Revize elektrických zařízení.
ČSN 33 2000-3	Elektrotechnické předpisy. Elektrická zařízení. Část 3: Stanovení základních charakteristik.
ČSN 33 2000-4-41	Elektrická zařízení: část 4: Bezpečnost kap. 41: Ochrana před úrazem elektrickým proudem.
ČSN 33 2000-5-51	Elektrotechnické předpisy. Stavba elektrických zařízení.
ČSN 33 2130	Elektrotechnické předpisy. Vnitřní elektrické rozvody.
ČSN 33 2180	Elektrotechnické předpisy. Připojování elektrických přístrojů a spotřebičů.
ČSN 34 0350	Elektrotechnické předpisy. Předpisy pro pohyblivé přívody a pro šňůrová vedení.
ČSN EN 60 079-10	Elektrotechnické předpisy. Předpisy pro elektrická zařízení v místech s nebezpečím výbuchu hořlavých plynů a par.
ČSN EN 60 079-14 ed.2	Elektrotechnická zařízení pro výbušnou plynou atmosféru - část 14: Elektrické instalace v nebezpečných prostorech (jiných než důlních).
ČSN EN 60 252-1	Kondenzátory pro střídavé motory – Část 1: Všeobecně – Provedení, zkoušení, dimenzování – Bezpečnostní požadavky – Pokyny pro montáž a provoz.
ČSN EN 60 335-1 ed.2	Elektrické spotřebiče pro domácnost a podobné účely – Bezpečnost – Část 1: Všeobecné požadavky.
ČSN EN 60 335-2-10	Elektrické spotřebiče pro domácnost a podobné účely Bezpečnost – Část 2-102: Zvláštní požadavky na spotřebiče spalující plyná, ropná a pevná paliva obsahující elektrické spoje.
ČSN EN 60 445 ed. 3	Základní a bezpečnostní principy pro rozhraní člověk – stroj, značení a identifikace.
ČSN EN 60 446	Základní a bezpečnostní zásady při obsluze strojních zařízení - značení vodičů barvami nebo číslicemi.

ČSN EN 61000 – 6 – 3 EMC – Část 6 – 3: Kmenové normy – Emise – prostředí obytné, obchodní a lehkého průmyslu.

ČSN EN 61000 -3 – 2 EMC - Část 3 – 2: Meze – Meze pro emise harmonického proudu (zařízení se vstupním fázovým proudem do 16 A včetně).

ČSN EN 61000 – 3 –3 EMC – Část 3 - Meze - oddíl 3: Omezování kolísání napětí a blikání v rozvodných sítích nízkého napětí pro zařízení se jmenovitým proudem < 16A.

Možnosti umístění:

ČSN 06 1008	Stupně hořlavosti B, C1, C2 a C3.
ČSN EN 13 501-1	Stavební hmoty a výrobky zařazené do stupně hořlavosti
ČSN 33 2000-3	Základní prostředí pro manipulační prostor kolem kotle AA5/AB5.

5. ZÁRUČNÍ LIST

Vakuový podavač pro kotle Biopel

Výrobce: OPOP spol. s r.o., Valašské Meziříčí, Česká republika
Tel.: 00420 571 675 589, **fax.:** 00420 571 611 225

Podmínky záruky:

Uživatel je povinen svěřit uvedení do provozu, pravidelnou údržbu a odstranění závad jen odbornému servisu. Tento záruční list obsahuje osvědčení o jakosti a kompletnosti. Výrobce potvrzuje, že výrobek je kontrolován a odpovídá svým provedením technickým podmínkám a ČSN EN 303-5. Za jakost, funkci a provedení kotle ručíme po dobu 24 měsíců ode dne prodeje příslušnému spotřebiteli, nejdéle však 30 měsíců ode dne vyskladnění z výrobního podniku a to tím způsobem, že vady vzniklé prokazatelně následkem vadného materiálu, vadné konstrukce, nebo vadného provedení odstraníme v nejkratší době na náš náklad s podmínkou, že výrobek je:

- je v normálním technickém stavu dle návodu k obsluze a je provozován v souladu s návodem k obsluze.
- není násilně mechanicky poškozen (nebyl proveden neoprávněný zásah s výjimkou zásahů povolených v návodu k obsluze).
- spotřebitel při uplatňování reklamace předloží tento záruční list, řádně vyplněný
- jsou dodrženy pokyny výrobce pro použití tohoto zařízení
- pokud odběratel neuskuteční prodej výrobku do výše uvedené zákonné záruční doby, veškerou zodpovědnost za případnou vadu výrobku nese odběratel
- náklady spojené s vyřízením reklamace budou přeúčtovány odběrateli
- při hlášení závady je nutné vždy předložit řádně vyplněný záruční list, udat přesnou adresu a uvést okolnosti, za kterých k závadě došlo. O způsobu a místě opravy bude rozhodnuto v našem podniku.

Datum a razítko výrobce:

Datum a razítko instalátéra:

OPOP, spol. s r. o.

Zašovská 750

757 01 Valašské Meziříčí

Bankovní spojení:

Komerční banka a.s., č. účtu:1608851/0100

IČO: 47674105, DIČ: CZ 47674105

Telefon: obchodní oddělení: 571 675 589, sekretariát: 571 611 250, výroba: 571 675 405

Zásobování: 571 675 114, finanční oddělení: 571 675 472
